

Bienvenido(a). Este manual te ayudará a solucionar problemas frecuentes que se presentan con tu servicio de Movistar TV.

Una de las razones que origina falta de señal, podría deberse a que los conectores de tu decodificador no estén haciendo contacto con el televisor.

Recuerda que el cable que conecta el decodificador con la TV es el cable HDMI. Opcionalmente puedes usar el cable RCA.

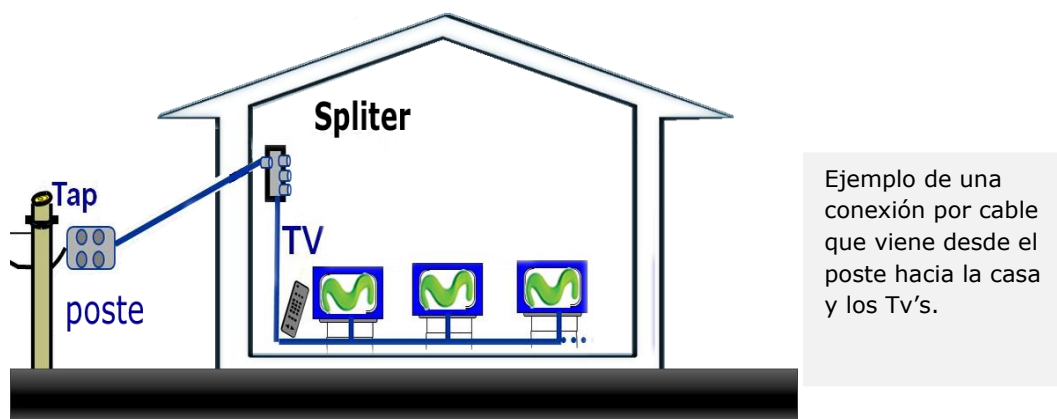

Estos son los cables encargados de transmitir la señal del decodificador, al televisor.



Cable HDMI permite ver los canales en HD.



Cable RCA (Rojo y Blanco son de audio, amarillo de video)

Para descartar el problema, comprueba que la conexión este como se muestra en la siguiente imagen:

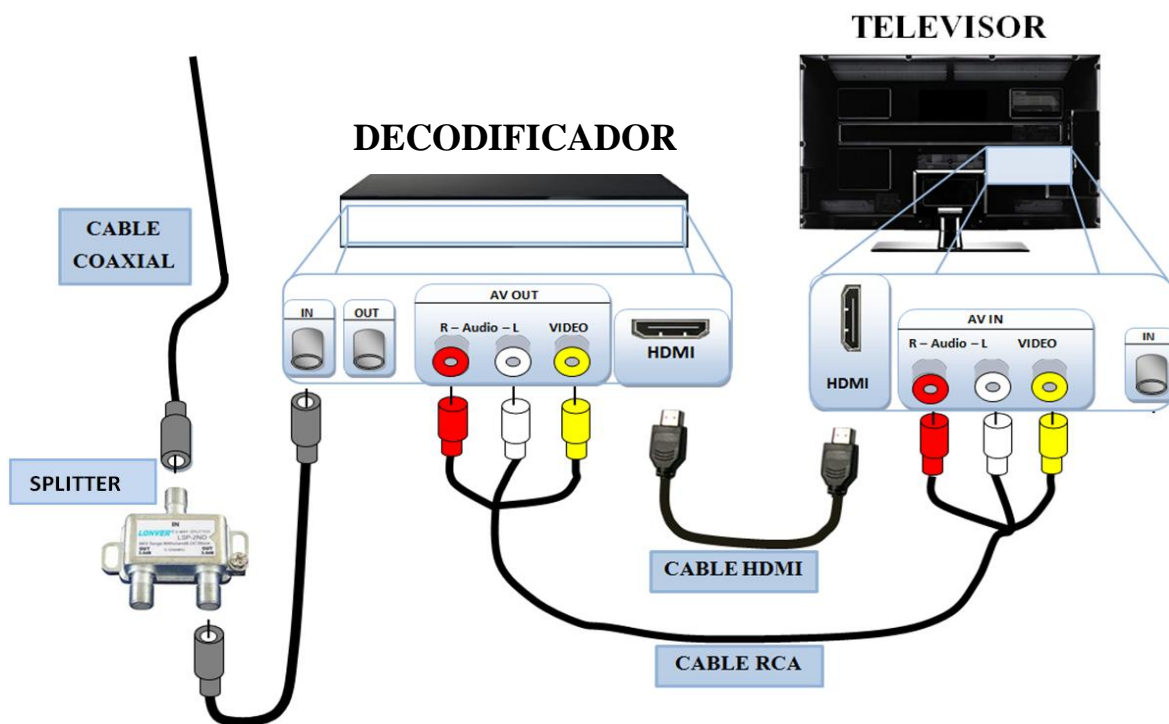

Luego, verifica que en tu televisor esté seleccionado el tipo de entrada correspondiente al cable que estás usando (HDMI o RCA).



En las siguientes imágenes, se muestra dos tipos de paneles de conectores que pueden tener algunos modelos de televisor:

Panel 1: Se muestran 2 conectores HDMI, 1 conector VGA, 2 conectores de Component, un conector coaxial y 2 conectores RCA.



Panel 2: Se muestran 2 conectores HDMI, 1 conector RGB, 1 conector RCA, 1 conector Component y un conector coaxial.



Si luego de realizar estos procedimientos el problema continua, comunícate al 104, averías Movistar TV o al 0-800-11-800, para ayudarte a solucionar el inconveniente.